

# ROBUS®

DIVA 15/20W LED OVER MIRROR  
LIGHT IP44, CHROME, 3000K

RDA1530-03, RDA2030-03

EN

PLEASE READ INSTRUCTION BEFORE COMMENCING INSTALLATION AND RETAIN FOR FUTURE REFERENCES.

! Electrical products can cause death or injury, or damage to property. The Installation must be carried out by a qualified electrician.

Note:

The luminaire must be disconnected before carrying out any insulation resistance testing. Product technical information and specification may change over time without prior notification. For the latest technical information please visit our web site [www.robus.com](http://www.robus.com) or [robustdirect.com](http://robustdirect.com)

-20°C < Ta < +40°C, 220-240V ~ 50/60Hz, Class II, IP44  
Luminaire is non-dimmable.

Note: Please see local country wiring regulations for Bathroom Zone installation.

## Installation

1. Ensure mains supply is switched off before commencing work.
2. Ensure there is at least 100mm of free space around the luminaire location.
3. Choose suitable location for fitting.
4. Mark appropriate fixing positions on ceiling or wall, check location buried cables, pipes and other building services before drilling.
5. Attach brackets to the wall and ensure they are secure.
6. Connect supply: Live - Brown and Blue - Neutral.
7. Attach terminal cover and ensure it is secure.
8. Attach fitting to brackets and ensure it is secure.

Note: This luminaire has no user serviceable parts. If damaged, disconnect from mains and discontinue use.

Market Surveillance:

These products contain light sources 'LS Code' of energy efficiency of Class F. RDA1530-LS

Remove screws and remove diffuser. Remove LED PCB.

## Information for the Product user:

1. Please note the requirement to dispose of Waste Electrical & Electronic Equipment separately from household waste (WEEE marked with crossed out wheelie bin symbol).
2. Please consider your role in contributing to re-use and recycling by returning this product at end of life to a collection centre for waste electrical equipment or a Civic Amenity site, or to a retail outlet from which you are purchasing a replacement.
3. This equipment may contain substances that are hazardous to health and the environment if disposed of carelessly. It is important that it is separated from normal household waste and recycled in the WEEE chain.
4. The "crossed out wheelie bin symbol" on a product indicates this equipment must not be disposed of in normal household waste, but should be disposed of according to local WEEE regulations.

Issue 2 021121

# ROBUS®

DIVA 15/20W LED-SPIEGELLAMP  
IP44, CHROME, 3000K

RDA1530-03, RDA2030-03

NL

LEES DE INSTRUCTIES VOORDAT U BEGINT MET DE INSTALLATIE EN HOU ZE BIJ VOOR LATER.

! Elektrische producten kunnen de dood of letsel veroorzaken of eigendommen beschadigen. De installatie dient te worden uitgevoerd door een elektricien.

Opmerkingen:

De lamp moet worden losgekoppeld voordat de isolatieweerstand wordt getest. Technische gegevens en specificaties van dit product kunnen zonder voorafgaande kennisgeving wijzigen. Ga voor de meest recente technische gegevens naar onze website [www.robus.com](http://www.robus.com) of [robustdirect.com](http://robustdirect.com)

-20°C < Ta < +40°C, 220-240V ~ 50/60Hz, Klasse II, IP44  
Niet-dimbare armatuur.

Opmerking: Bekijk de regelgeving in het desbetreffende land voor de installatie in de Badkamer Zone.

## Installatie

1. Zorg dat het lichtnet is uitgeschakeld voordat u begint.
  2. Zorg dat u minstens 100 mm vrije ruimte hebt rond het installatiepunt.
  3. Kies een geschikte installatieplaats.
  4. Markeer de plaats van de bevestigingsgaten op de muur of het plafond en zorg dat u geen verborgen kabels, leidingen of andere voorzieningen van het gebouw kunt beschadigen voordat u begint met boren.
  5. Bevestig de beugels tegen de muur en zorg dat ze goed vast zitten.
  6. Sluit de voeding aan: Stroom - Bruin en Blauw - Neutraal.
  7. Bevestig de klemmen zodoende dit veilig geïnstalleerd kan worden.
  8. Bevestig de armatuur op de beugels en zorg dat deze goed vast zit.
- Opmerking: Deze verlichtingsarmatuur bevat geen onderdelen die door de gebruiker kunnen worden gerepareerd. In geval van schade, koppel de lamp af van het lichtnet en stop met gebruiken.

Markttoezicht:

Deze producten bevatten lichtbronnen "LS Code" van energie-efficiëntie van Klasse F. RDA1530-LS

Verwijder schroeven en verwijder diffuser. LED-PCB verwijderen.

## Informatie voor de gebruiker van het product:

1. Hou bij het verwijderen van afval rekening met de regeling voor afgedankte elektrische en elektronische apparatuur, gescheiden van gewoon huishoudelijk afval (AEEA, pictogram van een kliko met een kruis erdoorheen).
2. Neem uw verantwoordelijkheid op het vlak van hergebruik en recycling door dit product aan het einde van zijn levenscyclus in te leveren bij een inleverpunt voor elektronisch afval, een milieupark of een winkel waar u een nieuw product koopt.
3. Deze apparatuur kan stoffen bevatten die gevaarlijk zijn voor de gezondheid en het milieu indien ze onachtzaam wordt weggegooid. Het is belangrijk dat ze gescheiden gehouden wordt van het normaal huishoudelijk afval en gerecycled wordt in het netwerk voor AEEA.
4. Het pictogram van een kliko met een kruis erdoorheen op een product betekent dat dit apparaat niet samen met het gewone huishoudelijk afval mag worden weggegooid, maar dat het dient te worden verwijderd in overeenstemming met de lokale regelgeving voor AEEA (afgedankte elektrische en elektronische apparatuur).

# ROBUS®

DIVA 15/20 W LED-SPIEGELLEUCHE  
IP44, CHROM, 3000K

RDA1530-03, RDA2030-03

DE

LESEN SIE DIE ANLEITUNG, BEVOR SIE MIT DER INSTALLATION BEGINNEN, UND BEWAHREN SIE SIE FÜR DIE SPÄTERE VERWENDUNG AUF.

! Elektronikprodukte können Tod, schwere Verletzungen oder Sachschaden verursachen. Die Installation muss von einem Elektriker vorgenommen werden.

Hinweis:

Vor der Durchführung von Isolationswiderstandsprüfungen muss die Leuchte vom Strom getrennt werden. Technische Produktinformationen und Angaben können sich im Lauf der Zeit ohne weitere Mitteilung ändern. Besuchen Sie unsere Webseite [www.robus.com](http://www.robus.com) oder [robustdirect.com](http://robustdirect.com) für aktuelle technische Informationen.

-20°C < UT < +40°C, 220-240V ~ 50/60Hz, Klasse II, IP44  
Leuchte ist nicht dimmbar.

Hinweis: Bitte beachten Sie die Vorschriften die für Installationen in Badezimmern vorliegen.

## Installation

1. Vergewissern Sie sich, dass die Stromversorgung ausgeschaltet ist, bevor Sie mit der Installation beginnen.
  2. Achten Sie darauf, dass rund um den Installationsbereich mindestens 100 mm Platz sind.
  3. Suchen Sie einen geeigneten Platz für die Leuchte aus.
  4. Zeichnen Sie die passenden Löcher für die Installation an der Decke oder Wand an; überprüfen Sie vor dem Bohren, dass Sie keine unter Putz liegenden Kabel, Rohre oder andere Leitungen beschädigen.
  5. Befestigen Sie die Klammern an der Wand und achten Sie darauf, dass sie fest sitzen.
  6. Schließen Sie die Stromversorgung an: spannungsführend – Braun, neutral - Blau.
  7. Befästigen Sie die Abdeckung und stellen Sie sicher das diese fest ist
  8. Setzen Sie das Aufsatzteil in die Halterung ein.
- Hinweis: Diese Leuchte hat keine Teile, die vom Anwender gewartet werden müssen. Sollte ein Teil beschädigt sein, trennen Sie die Leuchte von der Stromversorgung und stellen Sie den Gebrauch ein.

Marktüberwachung: Diese Produkte enthalten Lichtquellen 'LS Code' der Energieeffizienz der Klasse F. RDA1530-LS

Entfernen Sie Schrauben und entfernen Sie Diffuser.

Enternen sie LED-PCB.

## Informationen für den Benutzer:

1. Beachten Sie, dass die Entsorgung von ausgedienten Elektro- und Elektronikgeräten getrennt vom Hausmüll erfolgen muss (die Geräte sind mit dem Symbol einer durchgestrichenen Tonne gekennzeichnet).
2. Beachten Sie Ihre Rolle im Wiederverwendungs- und Recycling-Zyklus, indem Sie dieses Produkt am Ende der Nutzungsdauer bei einer Sammelstelle für Elektronikaltgeräte oder einer städtischen Müllkippe, oder einer Verkaufsstelle, wo Sie einen Ersatz besorgen, entsorgen.
3. Dieses Gerät kann Substanzen enthalten, die gesundheits- und umweltschädlich sind, falls sie achtlos entsorgt werden. Es ist wichtig, dass es vom normalen Hausmüll getrennt und in der Kette der Elektro-Altgeräte recycelt wird.
4. Das „durchgestrichene Tonnen-Symbol“ auf einem Produkt bedeutet, dass dieses Gerät nicht mit dem normalen Hausmüll, sondern gemäß der Entsorgungsvorschriften für Elektro-Altgeräte entsorgt werden muss.

# ROBUS®

DIVA 15/20W LED KOPALNIŠKA SVETILKA ZA  
NAD OGLEDALO, IP44, KROM, 3000K

RDA1530-03, RDA2030-03

SL

PRED MONTAŽO SKRBNO PREBERITE NAVODILA ZA UPORABO IN JIH SHRANITE NA VARNO MESTO, SAJ JIH BOSTE POZNEJEMORDA ŠE POTREBOVALI.

! Električne naprave lahko povzročijo telesne poškodbe, smrt in materialno škodo. Priklop sme izvesti le strokovnjak za elektrotehniko.

Opomba:

Pred preizkusi izolacijske upornosti svetilko obvezno izključite. Pridržujemo si pravico do sprememb proizvoda in tehničnih specifikacij brez predhodnega obvestila. Za najnovejše tehnične informacije obiščite našo spletno stran [www.robus.com](http://www.robus.com) ali [robustdirect.com](http://robustdirect.com).

-20°C < Ta < +40°C, 220-240V ~ 50/60Hz, razred zaščite II, stopnja zaščite IP44

Zatemnitev svetilke ni mogoča (angl. non-dimmable).

Opomba: preverite predpise in zahteve za namestitev svetilk v kopalnici.

## Montaža

1. Pred montažo se prepričajte, da je napajanje izključeno (glavno stikalo, varovalka).
  2. Okoli mesta za montažo svetilke zagotovite najmanj 100 mm prostora.
  3. Izberite primerno mesto za namestitev svetilke
  4. Označite pritrdilna mesta (luknje) in pred vrtnjem preverite, ali na tem mestu potekajo cevi ali električni kabli oziroma drugi obratovalni vodi zgradbe.
  5. Pritrdite nosilec. Prepričajte se, da je varno pritrjen.
  6. Priključite napajalno omrežje: faza (L) – rjava, nevtralna (N) - modra
  7. Pritrdite pokrov priključnih sponk in se prepričajte, da je varno pritrjen.
  8. Pritrdite svetilko na nosilce in se prepričajte, da je varno pritrjena.
- Opomba: Svetilka ne vsebuje delov, ki bi jih bilo mogoče popraviti. Če se kateri od delov poškoduje, svetilko odklopite od napajanja in je ne uporabljajte več
- Nadzor Trga:  
Produkti vsebujejo svetlobne vire 'Šifra svetlobnega vira' z energijsko učinkovitostjo Razreda F. RDA1530-LS  
vijake in odstranite difuzor. Odstrani led ploščo.

## Informacije za uporabnika:

1. Upoštevajte predpise o odstranjevanju odpadne električne in elektronske opreme – proizvoda ni dovoljeno odstraniti med gospodinjnske odpadke (OEEO s simbolom: prekrizanim zabojnikom za odpadke na kolesih).
2. Prispevajte k varovanju okolja in omogočite reciklažo proizvoda – po koncu njegove življenjske dobe ga predajte pristojnemu zbirnemu centru za odpadke ali vrnite trgovcu, pri katerem ste ga kupili.
3. Ta oprema lahko vsebuje snovi, ki so v primeru malomarnega ravnanja nevarne za zdravje in okolje. Pomembno je, da proizvod ločite od drugih gospodinjnskih odpadkov in ga predate v reciklažo (OEEO).
4. Simbol »prekrizani zabojnik za odpadke na kolesih« na proizvodu pomeni, da tega proizvoda ni dovoljeno odstraniti med običajne gospodinjnske odpadke, temveč skladno s predpisi o OEEO.

# ROBUS®

## LAMPE LED 15/20 W POUR MIROIR DIVA IP44, CHROME, 3000K

RDA1530-03, RDA2030-03

FR

VEUILLEZ LIRE LES INSTRUCTIONS AVANT DE COMMENCER L'INSTALLATION ET CONSERVEZ-LES POUR TOUTES UTILISATIONS FUTURES.  
Les produits électriques peuvent causer la mort, de graves blessures ou des dégâts matériels. L'installation doit être effectuée par un électricien qualifié.

Remarque :

Le luminaire doit être déconnecté avant d'effectuer tout test de résistance à l'isolation. Les informations techniques et caractéristiques peuvent changer au fil du temps sans notification préalable. Pour rester informé de ces possibles modifications, veuillez consulter le site internet [www.robus.com](http://www.robus.com) ou [robustdirect.com](http://robustdirect.com).

-20°C < Ta < +40°C, 220-240V ~ 50/60Hz, Classe II, IP44

Ce luminaire est non-dimmable.

Remarque : S'il vous plaît voir les règlements de câblage des pays locaux pour l'installation de salle de bain Zone.

### Installation

1. Vérifier que l'alimentation électrique est coupée avant de commencer l'installation.
  2. Vérifier que l'espace libre autour du luminaire n'est pas inférieur à 100 mm.
  3. Sélectionner un emplacement d'installation approprié.
  4. Marquer l'emplacement des fixations au plafond ou au mur. Avant de percer, vérifier l'absence de câbles, conduites ou autres éléments de construction masqués.
  5. Fixer les supports au mur et vérifier la solidité de la fixation.
  6. Connecter l'alimentation électrique : brun à la phase et bleu au neutre.
  7. Fixer le couvercle des bornes et assurez-vous qu'il est sécurisé.
  8. Fixer le luminaire au support et contrôler la solidité du montage.
- Remarque : ce luminaire ne contient aucune pièce réparable par l'utilisateur. Déconnecter l'alimentation électrique et ne plus utiliser le luminaire en cas de panne ou de dégradation.

Surveillance du Marché:

Ces produits contiennent des sources lumineuses «LS Code» d'efficacité énergétique de Classe F. RDA1530-LS

Retirer les vis et retirer le diffuseur. Retirer la PCB LED.

### Informations pour l'utilisateur du produit :

1. Veuillez, s'il vous plaît, noter l'importance de disposer des Déchets d'Équipement Électriques et Électroniques séparément des déchets ménagers (DEEE représenté par une poubelle barrée d'une croix).
2. Veuillez tenir compte de l'importance de votre contribution à la réutilisation et au recyclage de ce produit en fin de vie en le retournant dans un centre de collecte de déchets des équipements électriques ou dans le point de vente à partir duquel vous effectuez l'achat du produit de remplacement.
3. Cet équipement peut contenir des substances dangereuses pour la santé et l'environnement s'il est jeté n'importe où. Il est important de le séparer des ordures ménagères et le recycler dans une consigne DEEE appropriée.
4. La "poubelle barrée d'une croix" présent sur le produit indique que cet appareil ne doit pas être jeté dans les ordures ménagères mais doit être éliminé conformément à la réglementation DEEE locale.

IT: AVVERTENZA – I dispositivi elettrici possono causare lesioni gravi o la morte o danneggiare l'apparecchio. In caso di dubbi sull'installazione o sull'utilizzo di questo prodotto, consultare un elettricista competente.

Assicurarsi che l'alimentazione principale sia spenta prima di effettuare interventi.

EST: HOIATUS! Elektritoote võivad põhjustada surma, raskeid vigastusi või varakahjustusi. Kui teil on toote paigaldamisel või kasutamisel kahtlusi, küsige nõu asjatundlikult elektrikult. Enne töö alustamist veenduge, et elektrivool oleks välja lülitatud.

SLK: UPOZORNENIE - Elektrické výrobky môžu spôsobiť smrť, vážne zranenie alebo škodu na majetku. Ak máte akékoľvek pochybnosti o inštalácii tohto výrobku, poraďte sa s kvalifikovaným elektrikárom. Pred začatím práce skontrolujte, že je hlavný zdroj.

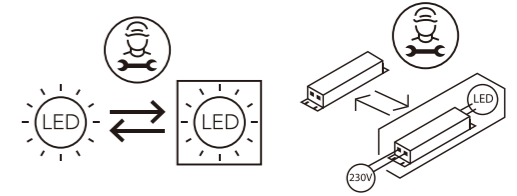
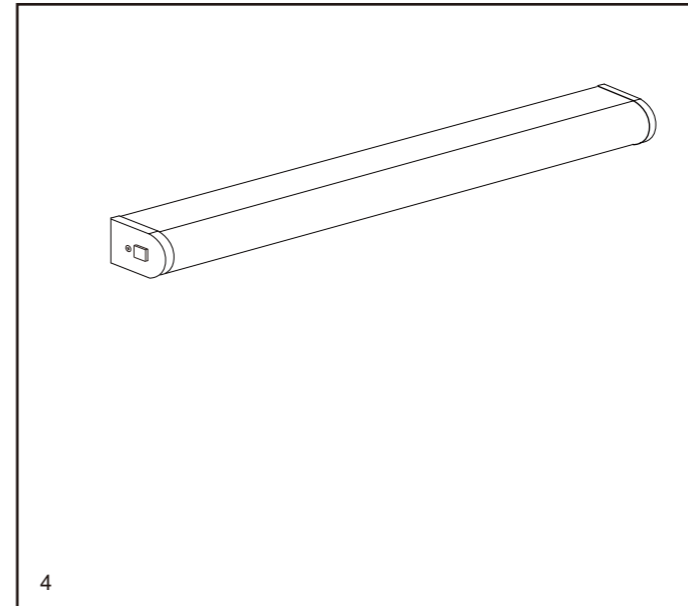
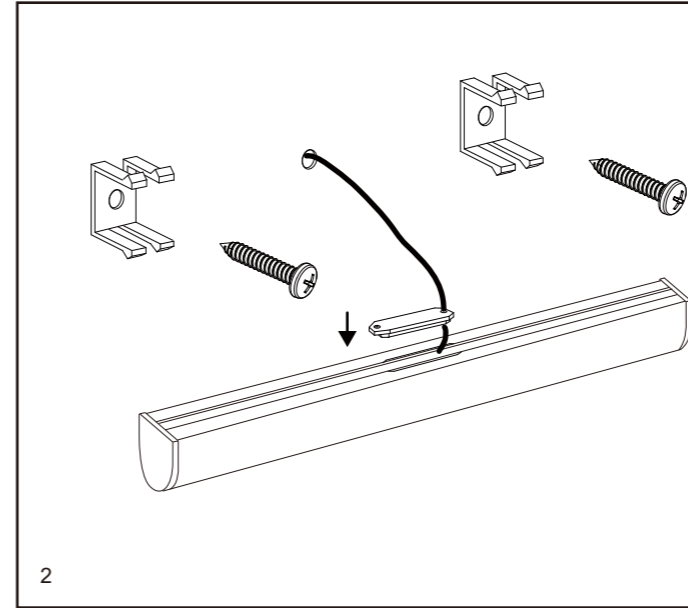
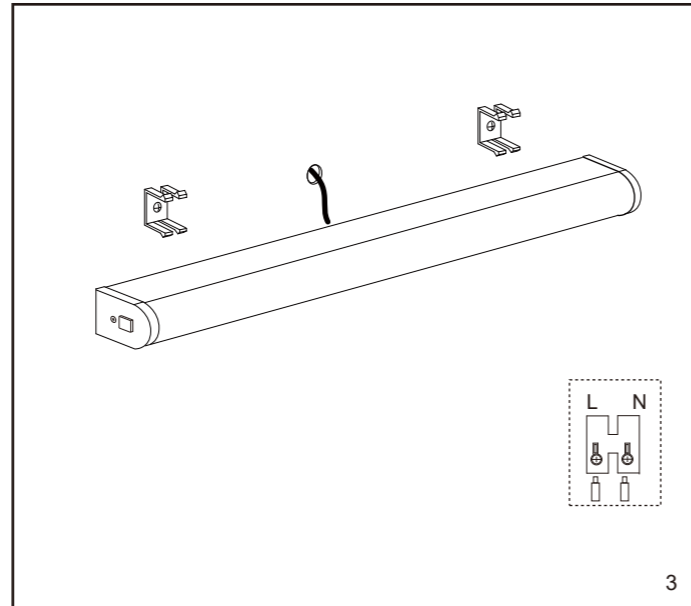
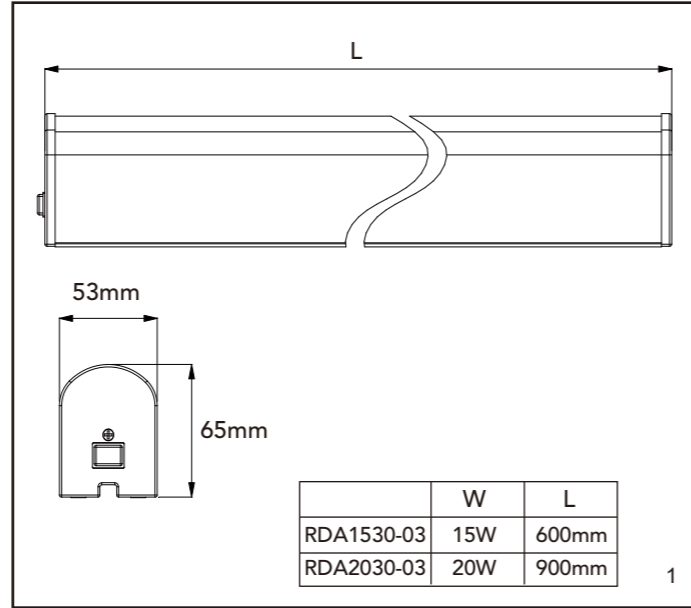

L.E.D lighting & Electrical Distribution Group UC  
IRE: Nangor Road, Dublin 12, D12 E7VP, Ireland  
UK: Bracknell Enterprise & Innovation Hub, Ocean House, 12th Floor, The Ring, Bracknell, Berkshire RG12 1AX, UK

Tel: +353 1 7099000  
Fax: +353 1 7099060  
Email: [info@robus.com](mailto:info@robus.com)  
Website: [www.robus.com](http://www.robus.com)

